



club**tennis**

NATACIÓ SANT CUGAT



EL NOSTRE CLUB
UN MODEL D'ÈXIT

TENIS I PÀDEL
UN ANY DE GRANS RESULTATS

SOSTENIBILITAT
AIGUA I LLUM, DOS RECURSOS
MOLT SENSIBLES

ABADAL

AL COR DEL BAGES,
EL TEMPS S'ATURA
ENMIG D'UN PAISATGE
DE VINYA I BOSC

INFORMACIÓ I RESERVES:

CELLER ABADAL | 08279 Santa Maria d'Horta d'Avinyó (Barcelona)
visita@abadal.net | +34 666 732 969 | www.abadal.net

EL CLUB TENNIS NATACIÓ SANT CUGAT

Des de fa més de 50 anys, el Club Tennis Natació Sant Cugat és tot un referent esportiu i social al Vallès. Les seves instal·lacions s'estenen al llarg de 36.000 m2 al bell mig de la natura, en l'entorn inigualable del Parc Natural de Collserola.

Els socis i usuaris del Club tenen al seu abast un gran nombre de serveis i instal·lacions on relacionar-se i practicar esports, principalment tenis, pàdel i natació. A l'exterior disposen d'una piscina de 25 metres, 16 pistes de tenis, 10 de pàdel i àmplies zones de bosc, a més d'una pista poliesportiva.

A la Casa Club s'ubiquen diverses sales d'ús social i un restaurant. En espais interiors també destaca la zona d'aigües, que compta amb spa i amb una piscina de 15 metres, i la sala on es duen a terme les activitats del gimnàs del Club, el Wellness Fitness.

Al llarg de l'any, el CTNSC organitza nombroses trobades esportives, socials i festives. Esportivament destaquen les seves escoles de tenis -en el Top 5 dels clubs catalans-, de pàdel i natació.

.....
ÍNDEX

Editorial	3
El nostre club, un model d'èxit	5
Tenis	14
Pàdel	30
Wellness Fitness	42
Activitats socials	46
Actualitat	54

.....

ADREÇA

Camí del Crist Treballador S/N
08173 Sant Cugat del Vallès (Barcelona)
Tel. 93 674 14 53

WEB

www.ctnsc.org

.....

EDICIÓ:

Co.MPartEIX .com

Carretera C-17 Km 27 | Concèntrre N18
08480 · L'Ametlla del Vallès
BARCELONA
www.comparteix.com

EDITORIAL



CARTA OBERTA DEL PRESIDENT

Benvolguts/des socis/es del Club,

M'adreço a vosaltres en l'últim dels sis anys d'un mandat que ha estat ple de satisfaccions i reptes com a president del Club.

Han estat uns anys apassionants, en què hem treballat intensament per aconseguir el nostre objectiu principal: convertir el Club Tennis Natació Sant Cugat en un referent, en un model de Club, en un espai d'esport, convivència, família i diversió per a tots els socis/es, tot garantint el futur de l'entitat.

Hem assolit fites importants, com la construcció d'un nou gimnàs, les noves pistes de pàdel i de tenis, la renovació de les instal·lacions del Wellness Fitness i de la platja de la piscina, el nou espai de Chill out, l'adequació de les instal·lacions a criteris de sostenibilitat i a la reutilització de l'aigua, la implementació de nous programes d'entrenament, l'augment del nombre de socis/es i la consolidació del Club com un referent esportiu arreu del territori català.

Cal fer una menció especial a l'any de la pandèmia (2020) que vam superar gràcies al compromís dels socis i a una excel·lent gestió econòmica i de comunicació, transformant el sistema de reserves del Club amb una app, fent les assemblees amb els socis de forma telemàtica, adaptant les activitats de fitness a l'aire lliure, incorporant un nou sistema de videovigilància per assegurar les nostres instal·lacions, etc. i sobretot acompanyant en aquells difícils moments a aquells socis i amics que van perdre algun familiar...

Tot això ha estat possible gràcies a la dedicació i l'esforç d'una gran Junta Directiva, un equip tècnic excepcional i, sobretot, la vostra implicació i el vostre suport incondicional. Des d'aquestes línies vull agrair-vos a tots i a cada un el temps d'esforç i dedicació per a fer del Club Tennis Natació Sant Cugat el què és avui en dia: un model d'èxit.

Em sento immensament orgullós del que estem aconseguint junts. He après molt d'aquesta experiència, fent nous i grans amics. Enguany arribarà el moment de donar pas a noves idees i projectes. Estic convençut que el Club Tennis Natació Sant Cugat continuarà creixent i prosperant, assegurant el seu futur amb aquest model d'èxit. Vull agrair de tot cor a tots els que formeu part d'aquest viatge. És un plaer compartir amb vosaltres tants moments inoblidables. Us desitjo a tots el millor, tant en l'àmbit personal com en l'esportiu.

Atentament,

Xavier Prunera

*President del
CTNSC*



EL NOSTRE CLUB





**UN MODEL
D'EXIT**

El Club Tennis Natació Sant Cugat: Un model d'èxit en constant evolució

Els darrers anys, el Club ha experimentat una transformació notable, consolidant-se com un dels clubs esportius referents de Catalunya. Aquesta evolució ha estat possible gràcies a la implementació d'un model de gestió sòlid i sostenible, basat en el caràcter familiar del club, la professionalització de la plantilla i la inversió constant en instal·lacions i serveis.



FITNESS CENTER



Unes instal·lacions modernes i renovades amb l'última tecnologia



Modernització i ampliació d'instal·lacions



El Club ha realitzat una important inversió en la modernització i ampliació de les seves instal·lacions. S'han construït noves pistes de tennis i pàdel, un nou gimnàs, una platja de piscina amb tendal retràctil, un camp de futbol infantil, una zona de chill-out i s'han reformat les sales de classes dirigides i fitness.

A més, s'ha renovat l'asfalt del pàrquing i del camí d'accés al club, s'ha instal·lat il·luminació LED a totes les pistes i s'han dut a terme reformes integrals a les cuines del bar i del restaurant.



Les tres noves pistes de tennis, la renovació de les pistes 1 i 2, i les dues noves pistes de pàdel, una necessitat per als socis

ZONA CHILLOUT



*El nou chill-out,
un espai
imprescindible
per acollir totes les
activitats socials i
esportives que es fan
al Club*



SALES ACTIVITATS DIRIGIDES

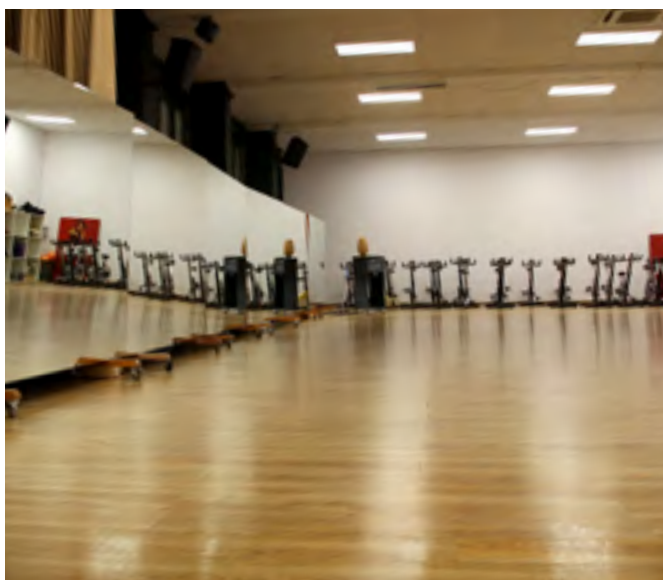
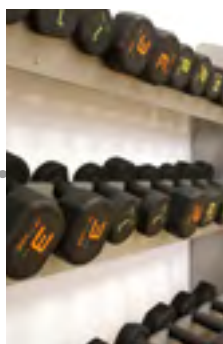

*Espai, llum,
funcionalitat...
Les noves sales
per a activitats
dirigides
combinen
les millors
característiques
per a aquests
espais*

.....·PLATJA **PISCINA**



Zona de la piscina renovada

RENOVACIÓ
APARCAMENT.....

Renovació dels accessos i l'aparcament del Club, millorant la seguretat viària i eliminant l'històric problema de pols

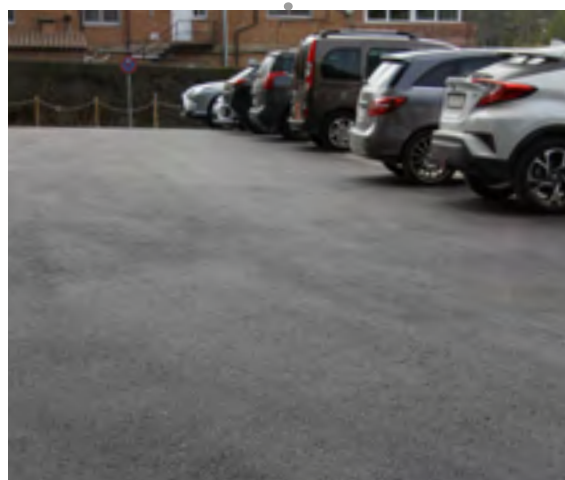

CAMP DE **FUTBOL**



El camp de futbol infantil, una petició històrica que s'ha portat a terme recentment



El **compromís** del soci

Sense cap dubte, el COVID-19 va ser el moment més crític afrontat per la entitat. Gràcies al compromís dels socis, vam superar aquest gran repte.

Al Club vam superar amb escreix els reptes que va suposar la pandèmia de la COVID-19. Des del primer moment, la nostra prioritat va ser la salut i el benestar dels socis i sòcies, així com la dels treballadors i treballadores. Per això, es van implementar una sèrie de mesures preventives que, amb la inestimable col·laboració de tots els socis i sòcies, van permetre continuar oferint propostes d'esport, salut i suport.

Referents en la gestió de la pandèmia

Vam ser dels primers a implementar protocols de seguretat i higiene, com ara la desinfecció constant de les instal·lacions, l'ús obligatori de mascaretes i la limitació de l'aforament. A més, es van adaptar els serveis a la nova realitat, oferint classes virtuals i activitats a l'aire lliure, reforçant el nostre compromís amb la promoció de la salut a través de l'esport, creant campanyes de sensibilització sobre els beneficis de l'activitat física.

El Club és i serà sempre un espai segur, saludable i acollidor per a tots vosaltres. Junts hem superat un dels moments més difícils de la nostra història, amb grans dosis de resiliència, solidaritat i col·laboració, i estem preparats per afrontar els reptes del futur amb més força que mai.



El Club **compromès** amb la sostenibilitat

El Club està compromès amb la sostenibilitat mediambiental. En aquest sentit, s'està executant un pla de sostenibilitat energètic que inclou la reutilització d'aigua per regar les pistes i la instal·lació de plaques fotovoltaïques per a l'autoconsum energètic.

Reutilització de **l'aigua**

El nou sistema permetrà al Club reutilitzar l'aigua de les dutxes, de la piscina i dels lavabos per al reg de les pistes de tennis i dels jardins. El circuit inclou també la recollida d'aigües pluvials per a garantir el màxim aprofitament hidràulic dels recursos del Club. Això ens permetrà estalviar una quantitat important d'aigua potable, un recurs cada vegada més escàs.

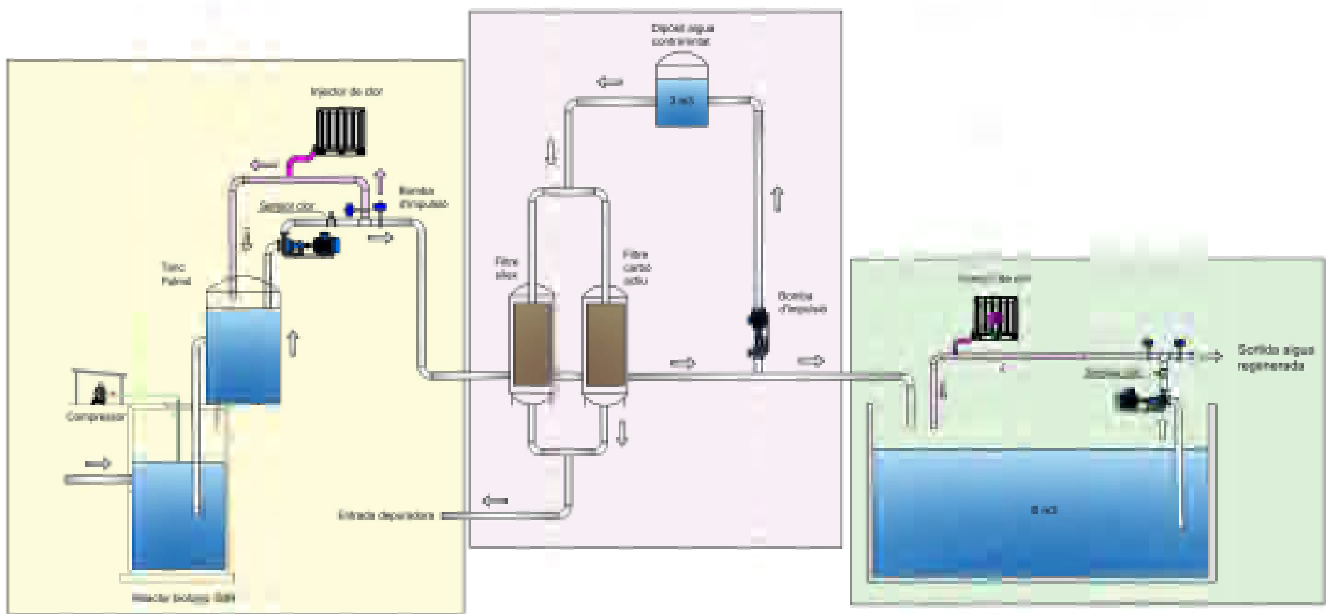

Energia solar: una font d'energia **renovable**

La instal·lació de plaques solars permetrà al Club generar la seva pròpia energia elèctrica a partir del sol. Això ens permetrà reduir la nostra dependència dels combustibles fòssils i contribuir a la lluita contra el canvi climàtic.

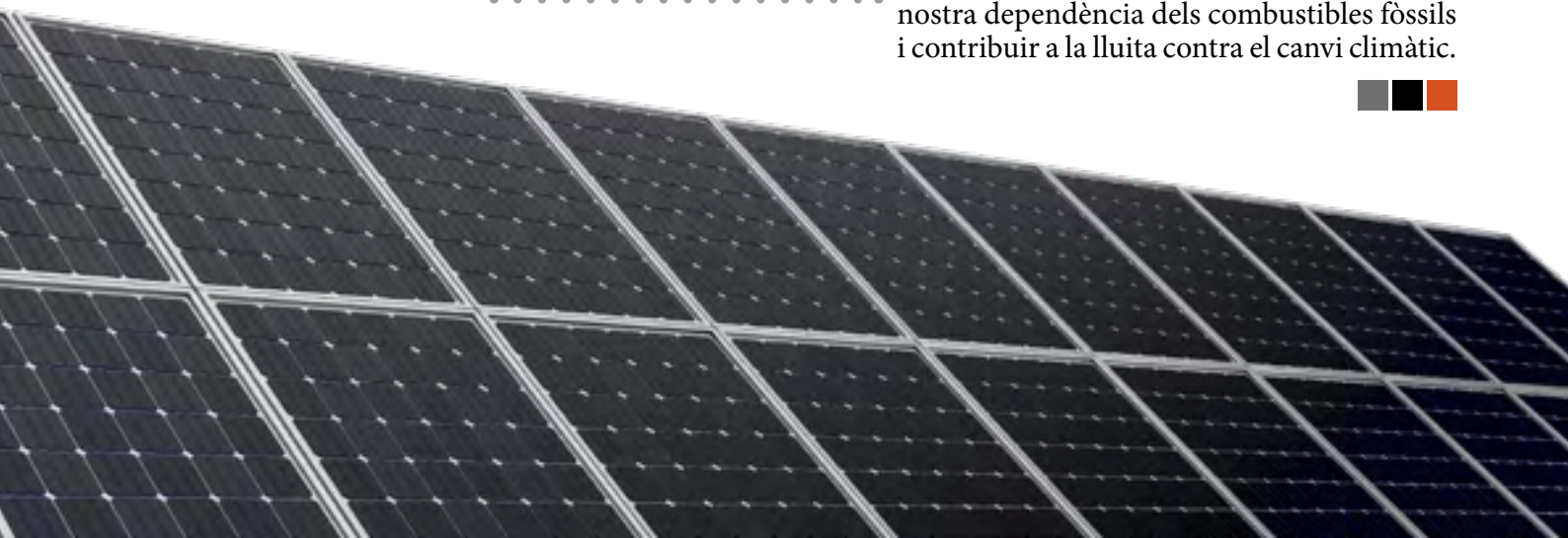

Un club familiar per a tots...

El Club és dels socis. Un dels pilars d'aquest model d'èxit ha estat el model de club de socis. Això s'aconsegueix regulant l'entrada de no socis a les escoles esportives, convertint-les en una pedrera de nous socis que s'integren a la vida familiar del Club.

Els darrers anys, aquesta estratègia ha donat els seus fruits: el nombre de títols socials ha augmentat de 697 a 853, amb una llista d'espera de més de 100 aspirants. Això ha permès al Club generar els recursos suficients per invertir en noves instal·lacions i mantenir les existents sense necessitat d'endeutar-se.

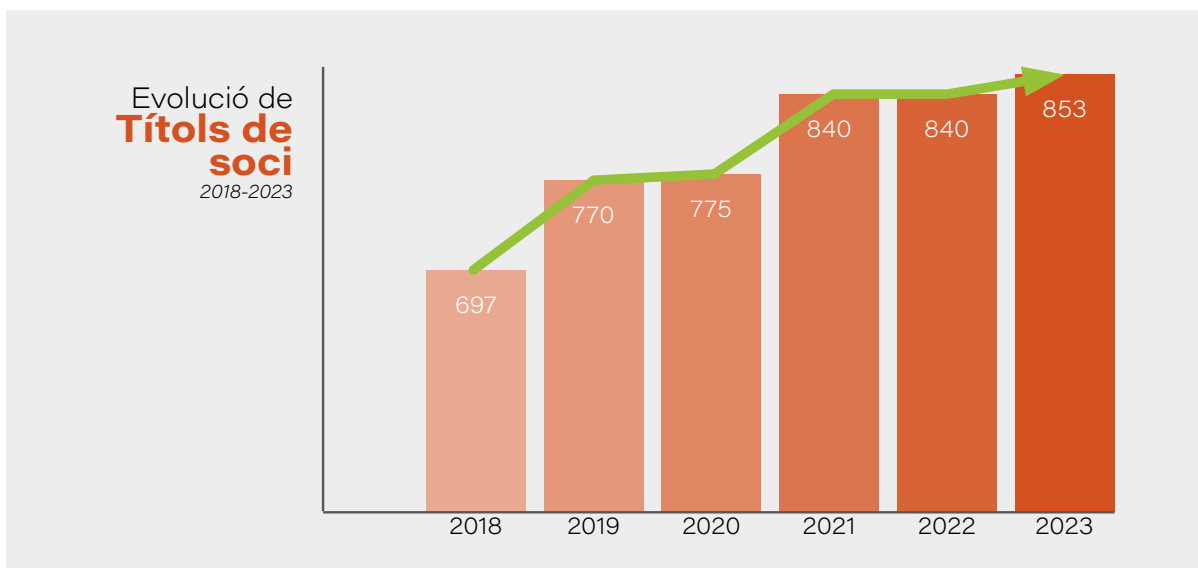

El Club s'ha esforçat per ser un club amb propostes per tothom. En aquest sentit, s'ha aconseguit revitalitzar la participació dels joves i dels fills dels socis, ampliant la oferta de classes dirigides, pensant també en aquells socis que no juguen a tennis o pàdel, consolidant-nos com **un Club per a tots**



... amb un futur prometedor

El Club es troba en una posició envejable, amb una sòlida situació econòmica i un sistema consolidat. La junta directiva, els treballadors i els socis estan compromesos a seguir treballant per a la millora constant del club, assegurant un futur brillant per a aquesta institució emblemàtica.

Durant els darrers anys, el Club s'ha renovat amb una inversió total de més de 2 milions d'euros, amb la següent distribució:

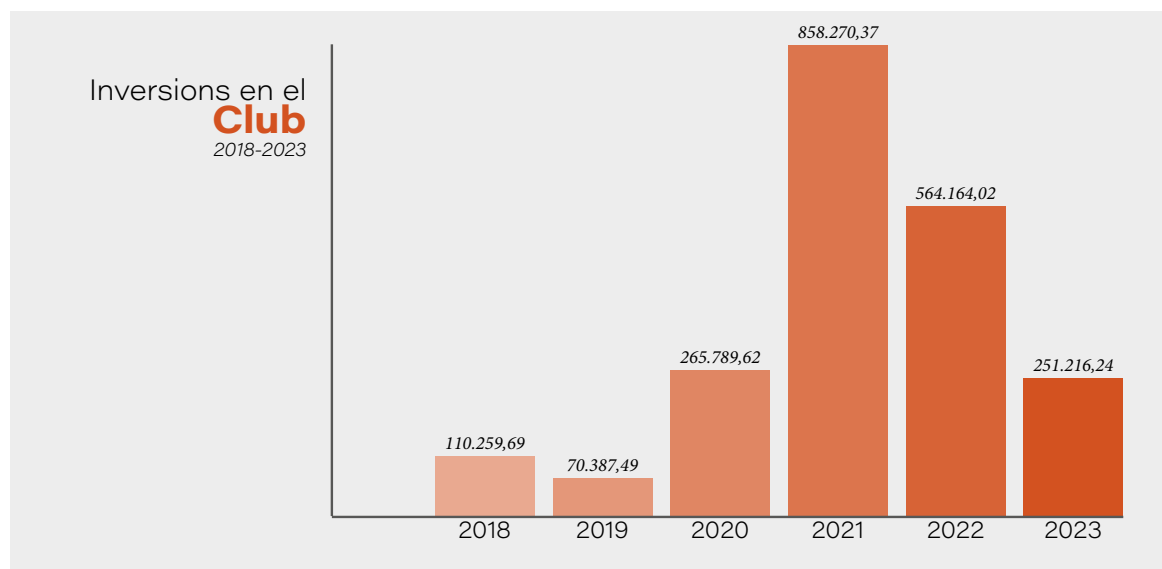

Tot i les dificultats afrontades durant aquests últims anys, el Club ha treballat afiançant-se econòmicament, tal com es reflecteix als resultats obtinguts durant els darrers anys.

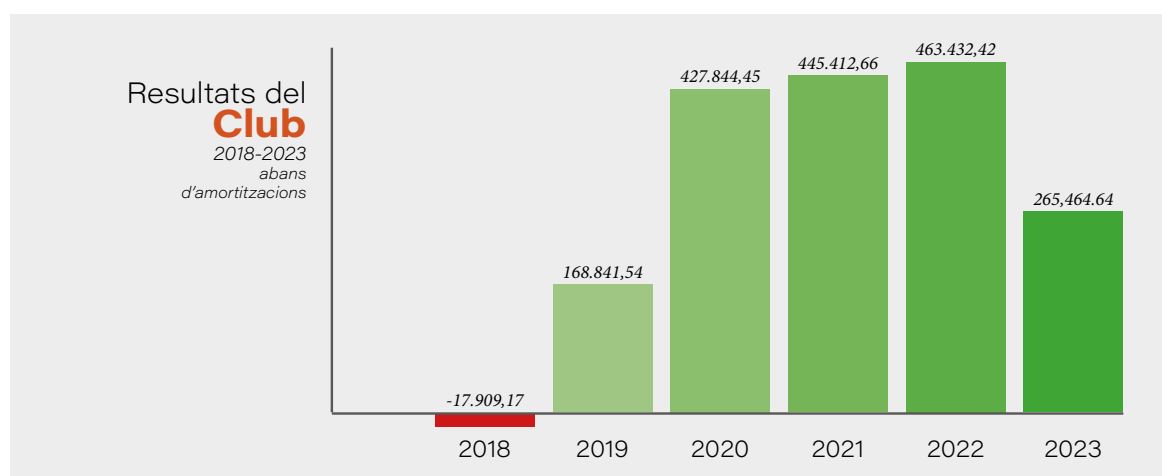

*En resum, el **Club Tennis Natació Sant Cugat** ha demostrat ser un referent com a club esportiu. La seva aposta per la professionalització, la **inversió** en instal·lacions i la **sostenibilitat** l'han convertit en un referent esportiu.*

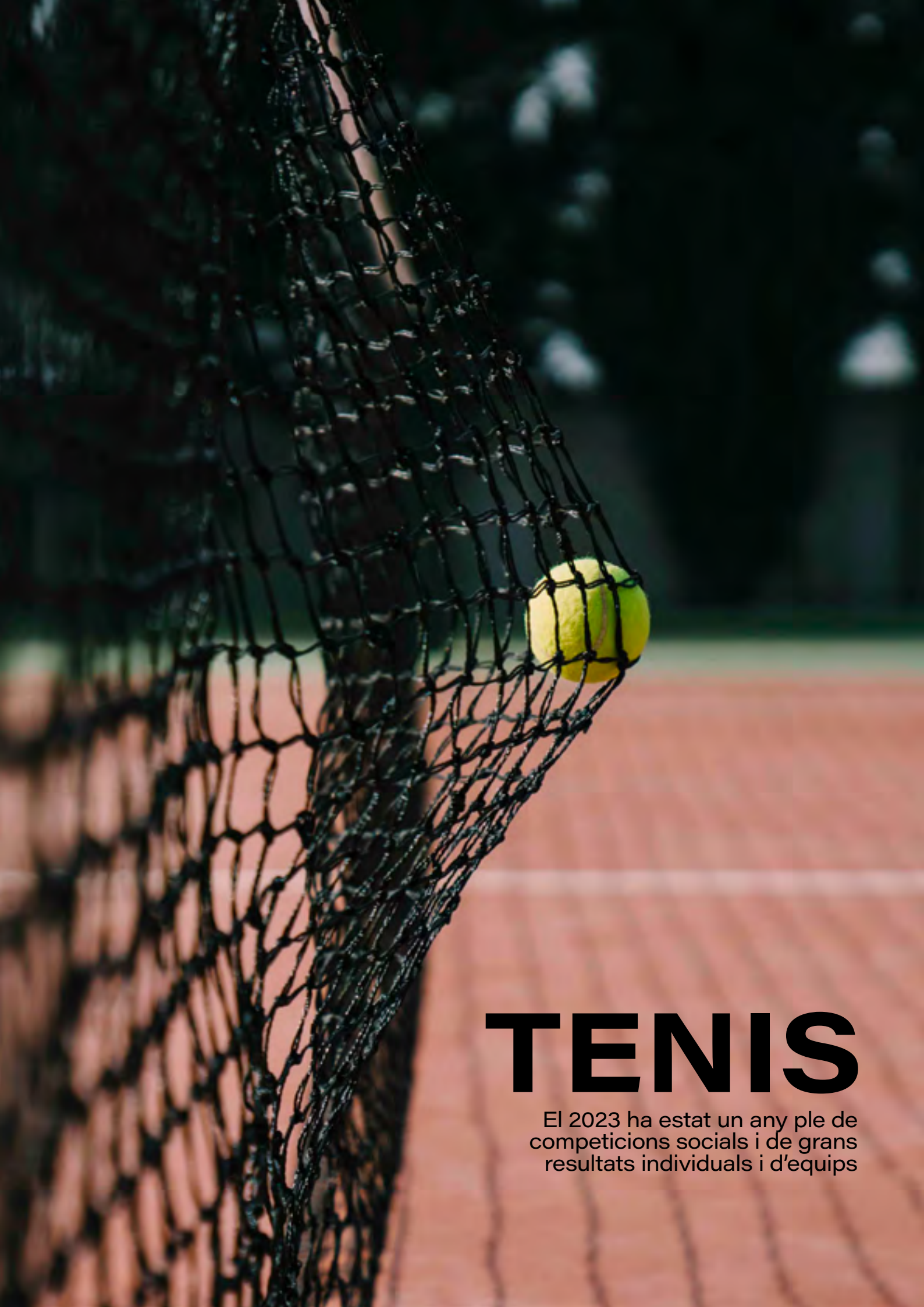

TENIS

El 2023 ha estat un any ple de competicions socials i de grans resultats individuals i d'equips

CAMPIONATS SOCIALS

Els Campionats Socials del CTNSC són una celebració de l'esport i la comunitat. Són molt més que una competició, són una oportunitat per gaudir del tenis mentre coneixem a altres socis. A través d'aquests esdeveniments, enfortim la unió entre els socis i fem que cada partit sigui una experiència inoblidable.

SOCIAL ABSOLUT

El Social Absolut va tancar l'edició 2023 amb una final d'infart entre Max Solano i Pau Meca, que van demostrar un alt nivell de destresa i compromís amb el seu joc, oferint als espectadors una gran final. Després d'una intensa competició, la victòria va ser per en Max, després de derrotar Pau Meca amb un contundent marcador de 6-1 i 6-3.

En les seves paraules després del partit, Max Solano va compartir les seves impressions sobre la victòria: *“Al principi estava una mica nerviós amb el piloteig, però en començar el partit, m'he concentrat. Al primer set, he començat molt bé, i al segon, Pau ha jugat millor i m'ha posat les coses més difícils. Estic molt content per haver guanyat”*. Pau Meca, tot reconeixent la superioritat de Solano, va comentar la seva experiència a la final: *“He estat a remolc al primer set. Al segon, he aconseguit canviar la dinàmica i posar-me 3-2, però he comès moltes errades no forçades i s'ha posat impossible. Max ha estat superior. El felicito per la seva victòria”*.

Amb aquest emocionant torneig, el CTNSC celebra l'èxit dels seus membres i la passió pel tenis, creant moments inoblidables a la comunitat esportiva del Club.



Esquerra: Pau Meca - Dreta: Max Solano ■

	CAMPIÓ/NS	SOTS-CAMPIÓ/NS
Absolut masculí	Max Solano	Pau Meca
Absolut masculí consolació	Lluís Anfruns	Oriol Mir
Absolut masculí dobles	Alex Julià / Jordi Tomàs	Robert Navarro / Ivan Corretja

MEMORIAL **BLAS MECA**

El dissabte 9 de març de 2024 va tenir lloc l'emocionant clausura d'una nova edició del Social Sènior Memorial Blas Meca amb les finals del torneig, les quals van estar carregades d'intensitat i emoció esportiva.

Aquest torneig de tenis, que va iniciar-se el 18 de desembre de 2023, dirigit als socis sèniors, va comptar amb quatre categories individuals masculines (+30, +40, +50 i +60), a més de dues categories de dobles masculins (+30 i +50) i una de dobles femenins (+30).

Les finals van oferir emocionants enfrontaments, amb un nivell de tenis extraordinari que va quedar palès al llarg de tot el torneig, demostrant l'habilitat i dedicació dels participants.

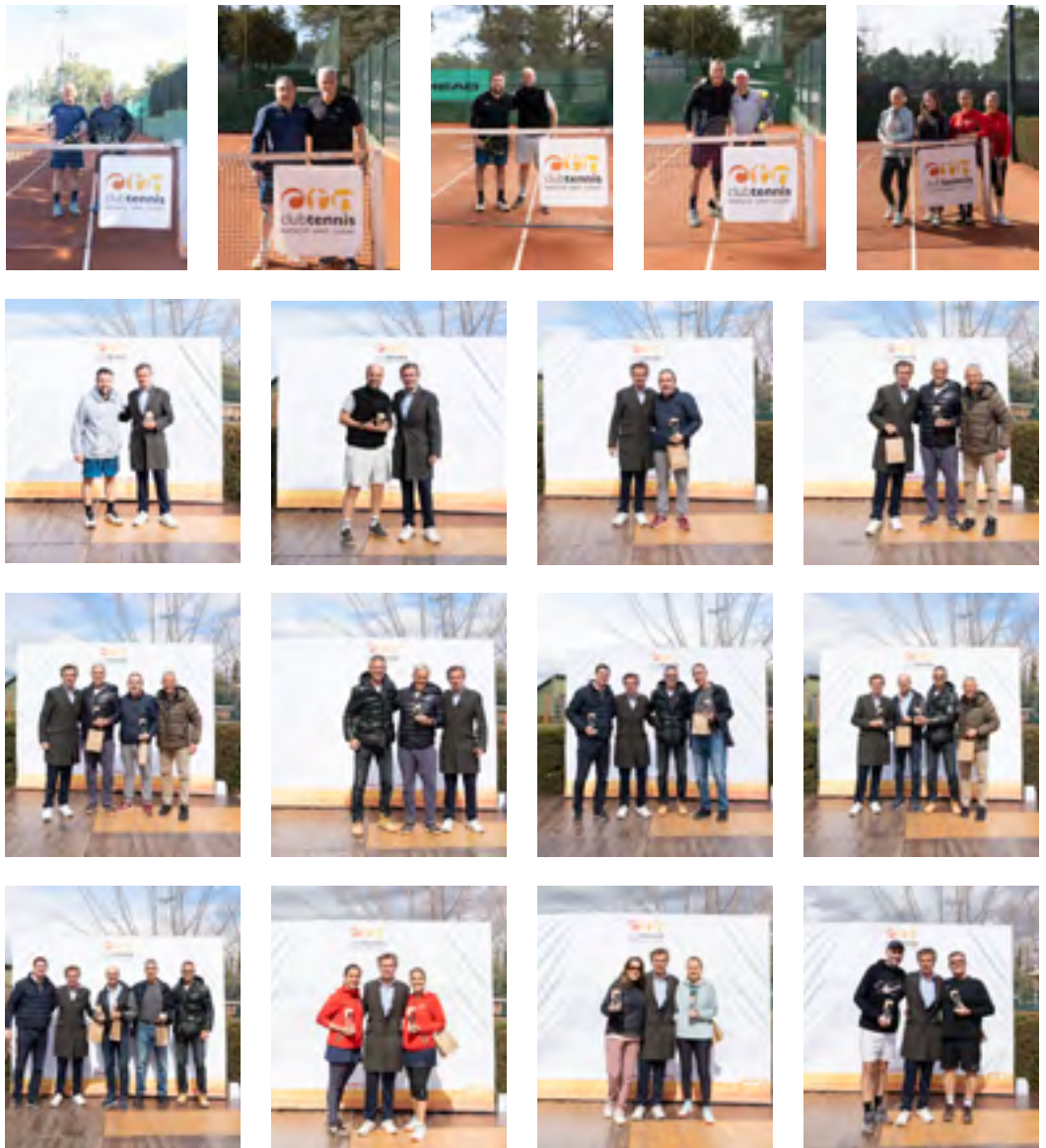

	CAMPIÓ/NS	SOTS-CAMPIÓ/NS
Masculí +30	Lluís Anfruns	Àlex Julià
Masculí +40	Jordi Vilela	Carlos Garcia Del Cerro
Masculí +50	Ivan Corretja	Marcos Gutiérrez
Masculí +60	Xavier Prunera	Tito Mas
Consolació Masculí +40	Álex Mañé	Alfonso Maristany
Consolació Masculí +30	Jordi Vilela	David Giné
Consolació Masculí +60	Jose Luis Esponera	Toni Lloret
Consolació Masculí +50	Alfons Rodríguez	Carlos Gracia Del Cerro
Femení Dobles +30	Ana Valdés Here Mireia Caldero	Sílvia Rauta Carolina Pasquarelli
Masculí Dobles +30	Jordi Navarro Àlex Julià	Giovanni Bullian Rene Mendieta
Masculí Dobles +50	Javier Salvat Lluís Gironellas	Victor Román Molina Eduard Querol Solà



FRANCISCO RODRIGUEZ, S.L.

FABRICA DE PARQUETS

**COL·LOCACIÓ I RESTAURACIÓ
DE TOT TIPUS DE
PARQUETS I TARIMES**

 93 718 32 52

www.frparquets.com

 frparquets

RÀNQUING DE TENIS

Un any més, el campionat social del ranking va reunir a més de 140 socis en una competició tenística carregada d'emoció, esportivitat i molt tenis. El resultat d'aquesta edició:

	CAMPIÓ/NA	SOTS-CAMPIÓ/NA
Rànquing mixt grup A	Carlos Ferrer	Israel Lasurt
Rànquing mixt grup B	Xavier Faura	Federico Puig
Rànquing mixt grup C	Ricard Ortega	Ruggero Zandonella
Rànquing mixt grup D	Sergi Sala	Nacho Campins
Rànquing mixt grup E	Diego Russo	Alex Tortras
Rànquing mixt grup F	Albert Baro	Jordi Espinet
Rànquing mixt grup G	Josep Cols	Jorge Rodriguez Carreño
Rànquing mixt grup H	Frederic Andersson	Enrique Saul
Rànquing mixt grup I	Francesc Amo	Albert Garcia Aparicio
Rànquing mixt grup J	Romàn Piera	Eugeny Shneyderis
Rànquing femení grup A	Gwyn Wasbrou	Begoña de Lama
Rànquing femení grup B	Helena Parajua	Isabel Wintzer
Rànquing femení grup C	Miriam Magdalena	Irene Gironella



PERNIL DE TENIS

El passat diumenge 29 d'octubre es va celebrar un dels tornejos més arrelats al Club, el Pernil de Tennis, acompanyat del Torneig de la Llonganissa. Un total de 24 parelles van participar en aquest esdeveniment, competint en un matí carregat d'emocions i d'un gran nivell de tennis.

En la final del Torneig del Pernil, la parella formada per en Fausto Sánchez i la Lucia Sánchez es va enfrontar a la formada per la Marta Ferrer i en Xavier Prunera. El partit va estar molt renyit, però finalment, Marta Ferrer i Xavier Prunera van aconseguir emportar-se el tan desitjat pernil en una emocionant victòria.

D'altra banda, els més joves del Club van poder participar en el Torneig de la Llonganissa, que va comptar amb la participació de 8 parelles. Aquesta competició va servir per mostrar el gran nivell dels nostres joves jugadors, confirmant que el futur de la nostra escola de tennis és prometedor.

El títol de campions va ser per a Fausto Sánchez i Pol Martí, que van superar a Iago Julià i Aleix Pérez en un partit molt emocionant. En el quadre de consolació, Arnau Adrià i Dani Monedero es van proclamar guanyadors davant de Paula Jiménez i Andrea Forn. Per acabar d'arrodonir la jornada, més de 100 socis i sòcies es van reunir per gaudir d'una deliciosa paella de germanor, una de les especialitats de l'encarregat de la restauració del Club, l'Antonio.



Una jornada inoblidable plena de competició, companyonia i, sobretot, passió pel tennis



RAFAEL VILÀ

El dissabte 16 de desembre, vam gaudir al Club d'una gran jornada de tenis gràcies a les finals del ja tradicional Torneig Social Juvenil Rafael Vilà, on van participar més de 70 alumnes de la nostra escola de competició.

Vam gaudir d'un matí carregat de grans moments i jugades memorables, amb un alt nivell de joc a totes les finals i on no van faltar valors com l'esportivitat i el bon ambient entre tots els participants. Aquesta combinació d'habilitats tècniques i actitud positiva fa que aquesta jornada sigui una celebració no només del tenis, sinó també dels valors fonamentals que es promouen a la nostra escola de competició.

Per tancar la jornada, es va procedir a l'entrega de premis a tots els guanyadors, que van rebre una copa de record així com material esportiu de HEAD, patrocinador principal del Club.

Enhorabona a tots i a totes!



	CAMPIÓ/NA	SOTS-CAMPIÓ/NA
Benjamí Femení	Nuria Grau	Andrea Fructuoso
Benjamí Femení Consolació	Mia Busquets	Clara Taberner
Benjami Masculí	Lucas Bayern	Gerard Capdevilla
Benjami Masculí Consolació	Fausto Sánchez	Alex Larregola
Aleví Femení	Cristina Valdés	Nerea Lasurt
Aleví Femení Consolació	Angela Navarro	Inés Gavaldá
Aleví Masculí	Alex Fructuoso	Tommy Busquets
Aleví Masculí Consolació	Marcel Vilela	Bruno Aranda
Infantil Femení	Cristina Valdés	Aina Carbonell
Infantil Femení Consolació	Marina Ibañez	Ana Crespo
Infantil Masculí	Noah Tomás	Eric Solano
Infantil Masculí Consolació	Marc Subirana	Marc Pérez
Cadet Masculí	Jordi Nicolás	Noah Tomás

PARES I FILLS MEMORIAL YOLANDA CANTO

El Pares i Fills – Memorial Yolanda Canto ha tornat amb gran força aquest any, convertint-se en una jornada plena d'emocions, esport i moments compartits en família, reunint pares i fills per viure una experiència inoblidable al Club.

Els participants han competit amb passió i determinació, demostrant el seu amor pel tennis i la seva complicitat en parella. En aquesta edició del Pares i Fills, els guanyadors han estat els següents:

Xavi i Àlex Fructuoso, en categoria petits.

Carla i Romà Fraile, en categoria mitjans.

Martí i Sergi Puigdemasa, en categoria grans.

En Martí Puigdemasa, un dels guanyadors, ha expressat la seva gratitud envers els altres participants, afirmant: "Gràcies, companys de Club, perquè entre tots heu fet una feina amb sentiment. La Yolanda, des del cel, està feliç".

Amb un rècord de 46 parelles participants, el Pares i Fills 2023 ha ofert una experiència completa per a tots els assistents. Des de les emocionants activitats infantils fins al torneig de tennis, passant per la botifarrada de germanor, tots han gaudit d'una jornada plena de diversió i competició sana.

A més, la jornada també ha comptat amb moments especials, com la missa en memòria dels difunts del club, que ha afegit una dimensió emotiva i de record a l'esdeveniment.



RESULTATS DESTACATS

Aquest apartat serveix com a reconeixement a un any carregat de tenis i ens ofereix l'oportunitat per celebrar l'èxit dels nostres socis i sòcies, alumnes de l'escola i equips del Club. L'any 2023, va ser un any carregat de bons resultats i grans actuacions a la pista, deixant el Club en molt bon lloc.

SUBCAMPIONES D'ESPANYA +50

L'equip femení +50 de tenis del Club ha aconseguit una fita històrica al proclamar-se subcampionat d'Espanya per tercer any consecutiu. Les tenistes del CTNSC van competir en la final contra el Reial Club Polo, que es va disputar el passat 2 de maig a les instal·lacions de l'Hotel Beach Club Font Sa Cala a Mallorca.

La final va ser molt intensa i emocionant, amb una gran actuació per part de les jugadores del CTNSC, que van lluitar fins al final per obtenir la victòria. Les integrants de l'equip, Marta Petrus, Gema Barbero, Milà Jove i Neus Ratón, van demostrar un alt nivell de joc i una gran capacitat de superació davant d'un rival de gran nivell. Malgrat això, l'equip del CTNSC es va mostrar molt satisfet per haver obtingut el subcampionat, que suposa una gran recompensa pel seu esforç i dedicació durant tota la temporada.



MAX SOLANO CAMPIÓ DE CATALUNYA CADET



Max Solano, soci de la nostra entitat, s'ha proclamat Campió de Catalunya en la categoria cadet. En una emocionant final, en Max es va emportar la victòria per un 7-5 7-5, demostrant el seu bon moment de forma. Max partia com a cap de sèrie número 10, i només ha cedit un set durant tot el torneig.

Max Solano, amb el trofeu de Campió de Catalunya

XIX MINI CUP DE TENIS

La XIX Mini Cup de Tennis disputada a les instal·lacions del RC Polo de Barcelona va comptar amb una gran representació dels 5 equips del Club. Aquesta competició, en la qual han participat 66 equips de categoria prebenjamí i benjamí de tota Catalunya, és la gran festa del tennis formatiu català, amb la presència de 16 clubs i d'uns 450 nens i nenes d'entre 8 i 10 anys.

Els talents emergents de l'escola del CTNSC van demostrar la seva habilitat i determinació, alçant-se amb la victòria en la categoria benjamí masculí (2014), demostrant l'altíssim nivell de la nostra escola.

A més de la victòria en la



categoria benjamí masculí, els joves esportistes del Club van arribar fins a la fase final en les categories aleví masculí, benjamí femení (2014) i

benjamí masculí (2015), mostrant un gran nivell. A més, l'equip aleví femení va fer una actuació destacada a la consolació.

IV CAMPIONAT DE CATALUNYA DE PARES, MARES, FILLS I FILLES

La quarta edició del Campionat de Catalunya de Pares, Mares, Fills i Filles, celebrat al Club de Tennis Andrés Gimeno, va comptar amb una gran participació d'alumnes i socis del CTNSC.

En la categoria sub10, Yago Julià i Alex Julià van demostrar la seva qualitat i determinació, assolint el subcampionat i portant a casa

un merescut reconeixement. A la categoria sub11, Martí i Jordi Nicolàs van aconseguir proclamar-se campions del quadre de consolació jugant a un altíssim nivell.

També volem destacar i felicitar els nostres socis, Natàlia Heras i Edu Heras, que van aconseguir el subcampionat del quadre sub-14, demostrant una molt bona

connexió.

A més, vam poder gaudir de la bona participació en el campionat de la resta de representants del Club: Pau Nicolàs, Martí Nicolàs, Sílvia Ralita, Jorge Valdés, Cristina Valdés, Jorge L. Valdés, Nuria Grau, Ernest i Pere Grau, que van mostrar molt bon tennis i ens van fer gaudir de grans moments a la pista.



RESULTATS DESTACATS DE L'ESCOLA DE TENIS

Torneig Kids Match amb més de 30 alumnes de l'Escola d'Iniciació
Gener



Torneig Kids Match amb més de 25 alumnes de l'Escola de Perfeccionament
Febrer



Primer lloc a la Lliga Super Tennis, organitzada per la Federació Catalana de Tennis
Febrer



L'equip infantil femení arriba a semifinals del Campionat de Catalunya per equips de la màxima categoria
Març



Trobada per equips de l'Escola Base amb el Club Tennis Sabadell
Abril



Sortida al Torneig Conde de Godó
Abril



Natalia Heras, a semifinals del Sub-13 d'Espanya
Abril



Sortida al TTK de Zaragoza
Maig



L'equip infantil masculí arriba a la final de la Lliga Catalana per equips
Juny



Participació a "Creciendo en valores"
Juny



Campions de la Xpress Tennis Cup de Mini-tenis
Juny



Participació dels equips del Club a la Mini-cup. L'equip 2014 es proclama campió
Octubre



Torneig "Creciendo en valores" amb alumnes de les Escoles d'Iniciació i Perfeccionament

Octubre



Torneig Kids Match amb més de 30 alumnes de l'Escola d'Iniciació

Novembre



Carla Sastre, alumna de la nostra Escola, Premi Valors dels campionats de Catalunya, otorgat per la Federació Catalana de Tennis

Novembre



Lliga Super Tennis organitzada al Club

Desembre



Finals dels Pere Masip

Al llarg de la temporada

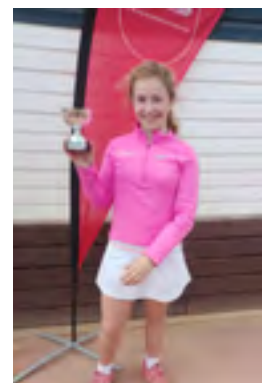
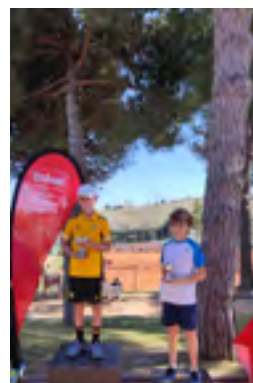

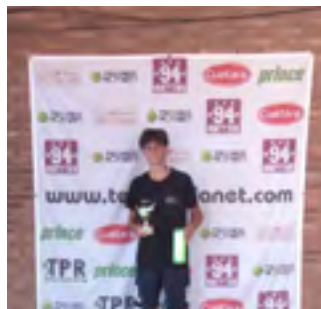

SisquellaGrup
gestionem confiança

EL CAMPIONAT DE CATALUNYA "0" AL CLUB

Gran èxit al Campionat de Catalunya sènior "0" individual masculí al Club amb la participació de 152 jugadors, incloent 20 socis del nostre Club. Amb un públic entusiasta, es va viure un emocionant torneig de tennis amb

supertiebreaks d'alt nivell. Felicitats als campions en les diferents categories: Roger Ordeig (+30), Jaume Santó (+40), Fernando Marín (+50), Fèlix Riba (+60) i Alberto Martorell (+70). Un autèntic festival de tennis que va captivar a tots els presents.

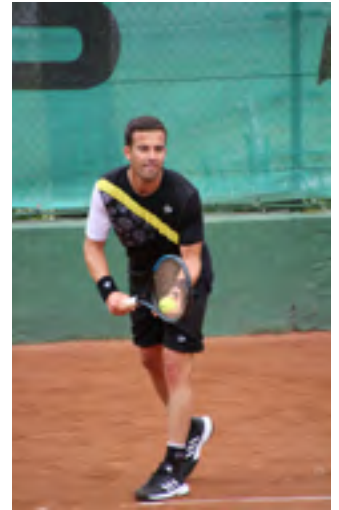

SUBCAMPIONES DE CATALUNYA +55

Belén Oria, Montse Pujol, Mònica Huguet i Alba Mauri van ser les protagonistes d'un campionat memorable que va culminar amb un subcampionat de Catalunya per equips de tennis +55 per al Club. Tot i la derrota a la final davant del RCT Barcelona per un ajustat 2-1, l'equip va demostrar un nivell de joc excepcional i una entrega total. Des del primer partit, van deixar clara la seva intenció de lluitar pel títol. Van superar amb solvència la fase prèvia i van arribar a la final amb un bagatge impecable. A la final, van plantar cara a un potent RCT Barcelona, però la sort finalment va decantar-se pels rivals.



PEDRO CACHÍN

UN ASCENS TRIOMFAL: HISTÒRIA DE PERSEVERANÇA I ÈXIT

Pedro, soci del Club, assoleix un gran èxit que el posiciona a l'èlit del tennis internacional.

El Club Tennis Natació Sant Cugat se sent orgullós de celebrar la trajectòria d'un dels seus socis més destacats a nivell esportiu, Pedro Cachín, que ha aconseguit un ascens meteòric en el món del tennis professional.

Cachín, nascut el 1995 a Bell Ville, Córdoba, Argentina, va començar el seu camí en el tennis a una edat primerenca, demostrant un talent innat i una gran passió per l'esport. La seva dedicació i esforç el van portar a escalar ràpidament les categories inferiors, destacant en tornejos nacionals i internacionals.

El 2022, Cachín va fer un salt important en la seva carrera en conquerir fins a quatre títols Challenger, el primer d'ells a Madrid. Aquest assoliment va marcar l'inici d'una ratxa d'èxits, posicionant-lo com un dels jugadors argentins amb major projecció.

2023: un any de consagració

L'any 2023 va ser, sens dubte, el més exitós en la carrera de Pedro Cachín fins a la data. El tenista argentí va aconseguir:

- Assolir el seu millor rànquing ATP individual, situant-se en el lloc número 48 del món.
- Classificar-se per primera vegada al quadre principal d'un torneig ATP 500, a l'Open de Rio de Janeiro (Brasil).

La cúspide: el triomf a Gstaad

Sens dubte, el punt àlgid de la carrera de Pedro Cachín va arribar a l'ATP 250 de Gstaad, Suïssa, al juliol de 2023. Cachín, provinent de la fase prèvia, va sorprendre al món del tennis en conquerir el títol, venent a la final a Albert Ramos.

Aquest triomf no només va representar el primer títol ATP de Cachín, sinó que també el va convertir en el primer argentí a guanyar el torneig de Gstaad en 25 anys.

Un exemple de perseverança i dedicació

La història de Pedro Cachín és un clar exemple de perseverança, dedicació i passió per l'esport. Malgrat les dificultats i els obstacles que ha afrontat al llarg del seu camí, Cachín mai no ha renunciat als seus somnis, demostrant una gran fortalesa mental i un esperit infrangible.

El Club se sent profundament orgullós de tenir a Pedro Cachín com a soci i el felicita pels seus èxits aconseguits. Sens dubte, Cachín és una inspiració per a les noves generacions de tenistes i un exemple de què, amb treball dur i determinació, tot és possible.

Enhorabona Pedro, per la teva brillant carrera!



Pedro, sempre que té oportunitat i el seu calendari li permet, es prepara a les instal·lacions del Club: el millor mirall pels joves esportistes de les nostres escoles

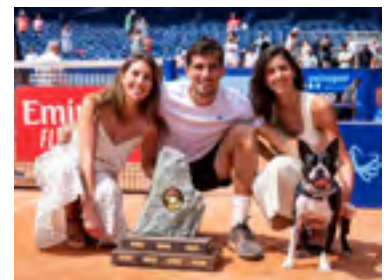

En Pedri amb la seva germana Cata i la seva parella Paula Lizarriturri, també sòcies del Club



PÀDEL

ACTIVITATS SOCIALS

El Club Tennis Natació Sant Cugat és molt més que un club esportiu, és una comunitat social i essencialment familiar. Al llarg de l'any, organitzem diverses activitats orientades a fomentar els lligams socials i l'esperit de companyonia que defineixen el nostre Club.

ROSAWEEK

Després d'una setmana marcada per la pluja, els canvis d'horaris i jornades molt llargues, el diumenge passat vam poder gaudir d'un dia esplèndid per tancar la sisena edició del Torneig de pàdel benèfic Rosaweek amb les finals de totes les categories.

Un cop finalitzat el torneig, es va efectuar l'entrega de premis i es va donar a conèixer la xifra recaptada amb l'entrega simbòlica d'un xec destinat a l'Hospital Sant Joan de Déu. En l'edició d'enguany s'han recaptat 15.187,92 €, assolint així un nou rècord.

Des del Club volem donar les gràcies a tots els patrocinadors, col·laboradors i socis que heu donat suport al Torneig durant aquests nou dies de competició, sense tots vosaltres no hagués estat possible assolir aquesta espectacular xifra!

Aquest èxit no només destaca la passió pel pàdel a la nostra comunitat, sinó també l'esperit solidari i generós que caracteritza als nostres membres. Cada euro recaptat contribuirà de



manera significativa a l'Hospital Sant Joan de Déu, reforçant així el nostre compromís amb la responsabilitat social.

A mesura que tanquem aquesta exitosa edició, reflexionem sobre l'impacte positiu que hem aconseguit com a comunitat esportiva unida. Esperem que aquesta tradició

benèfica continuï prosperant en els anys que vindran, deixant un llegat de solidaritat i suport mutu.

Gràcies novament a tots per fer d'aquesta sisena edició del Torneig de pàdel benèfic Rosaweek un esdeveniment veritablement memorable i significatiu per a la nostra comunitat!

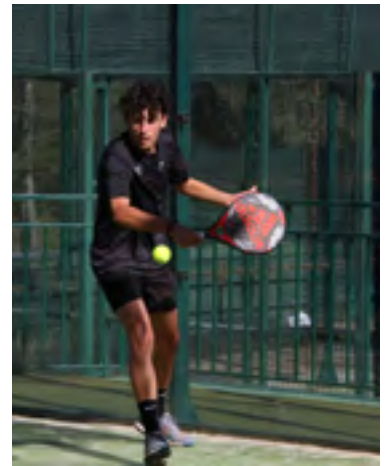



FINQUES GIRONELLA

El cap de setmana del 3 al 5 de novembre va tenir lloc la segona edició del Finques Gironella, un emocionant torneig de pàdel que va aconseguir reunir 120 socis i sòcies del Club i distribuir-los en 20 equips competitiu. L'atmosfera va ser encara més especial gràcies a la presència del Market de col·laboradors i a la música en directe de The Spinoff Band, que va amenitzar la jornada del dissabte, acompanyada de l'espectacle de màgia del Mag Oriol i del servei de pintacares per als més petits.

El cap de setmana va culminar amb la tradicional cerimònia de lliurament de premis del diumenge, on els campions i campiones van ser reconeguts pel seu esforç i dedicació. També vàrem poder compartir un sorteig benèfic amb el qual vam poder recaptar 1.663 € que aniran destinats a la investigació de L'ELA a l'Hospital Vall d'Hebrón de Barcelona. Volem agrair la col·laboració als nostres patrocinadors, i en especial a en Carlos Gironella i la Cecilia Guzman per contribuir a fer que aquest torneig sigui possible.



Estem molt contents de veure com aquest torneig fa créixer la comunitat del Club, creant un esperit de companyonia i competició saludable.



PRIMERA

CAMPIONS/NES

EQUIP 3

Marta Petrus
Andrea Puga
Ester Rams
Sergi Gironella
Toni Escudero
Sergi León

SOTS-CAMPIONS/NES

EQUIP 16

Xesca Ribas
Mado Marin
Marta Santacreus
Nacho Escudero
Miguel Valls
Luis Miguel Martinez

SEGONA

CAMPIONS/NES

EQUIP 11

Dolors Vilanova
Elisabeth Garcia
Anna Soler
Christian GALLI
Sergi Montes
Eloi Sastre

SOTS-CAMPIONS/NES

EQUIP 8

Ioana Gordan
Silvia Ralita
Margarita Garciapons
Cristian Serch
Ferran Coll
Oriol Fructuoso

PÀDEL NOCTURN

L'edició d'aquest any del Pàdel Nocturn del Club, que es va celebrar la nit del 14 de juliol, va resultar un èxit rotund. Va captar l'atenció de molts socis i sòcies apassionats pel pàdel, i la participació de 80 parelles va ser una prova de l'interès que genera aquest esport entre els socis i sòcies de l'entitat.

El Club es va omplir d'energia i emoció mentre jugadors i jugadores s'enfrontaven en partits vibrants i competitius. Va ser una nit plena d'acció i diversió, amb partits de gran qualitat que van mantenir la tensió fins a l'últim punt. Les parelles participants van mostrar un nivell excepcional de joc, demostrant el seu nivell sobre la pista.

A més del pàdel, l'atmosfera de la nit va ser enriquida amb la música en directe d'Edu Prats i Last Call Sant Cugat. Les seves actuacions van proporcionar una banda sonora enèrgica i festiva, que va complementar perfectament l'esperit competitiu de l'esdeveniment. Els assistents van poder ballar, cantar i gaudir de l'ambient festiu que es va crear.

Volem donar les gràcies a tots els jugadors i jugadores que van participar en el Pàdel Nocturn i a tots els assistents que van acompanyar-los, creant un ambient festiu i carregat de bons moments. També volem felicitar a tots els guanyadors i guanyadores de l'edició 2023 del Pàdel Nocturn.



PARES I FILLS DE PÀDEL

El passat diumenge 26 de febrer va ser un gran dia al Club, ja que es va celebrar una nova edició del Social Pares i Fills de pàdel. El temps no va acompanyar en un principi, amb alguns dubtes i preocupacions pel mal temps, però a mesura que va avançar el dia, el temps va millorar i finalment es va poder celebrar el torneig amb èxit.

El torneig, que va comptar amb una gran participació, va ser una gran festa de la família, on pares i fills van poder compartir una jornada de pàdel i diversió.

Tots els participants van demostrar les seves habilitats i passió per aquest esport tan emocionant.

La competició es va desenvolupar en un ambient molt agradable i esportiu, amb molta emoció i adrenalina. Els partits van



ser molt renyits i els jugadors van lluitar fins al final per aconseguir la victòria. Els espectadors també van gaudir d'una gran jornada de pàdel, animant als seus favorits i admirant les seves habilitats a la pista.

Finalment, es van premiar als

guanyadors en les diferents categories i es va reconèixer el gran esforç i dedicació de tots els participants. Enhorabona als guanyadors i a tots els participants que van fer possible aquesta gran festa del pàdel familiar.

PERNIL DE PÀDEL



Aquest passat diumenge al matí, un total de 32 parelles es van trobar al Club per participar en el Gran Pernil de Pàdel més solidari del Club, ja que aquest any es destinarà tota la seva recaptació a La Marató de TV3.

Tot i les gèlides temperatures, els participants van lluitar de valent per tal d'aconseguir el desitjat pernil, tan valorat en època de Nadal. Vam poder gaudir d'un gran nivell a tots els partits. El matí va estar acompanyat d'un market obert a tots els socis i d'un fora stocks de la botiga del Club.

Finalment, el pernil va acabar en mans de l'Alba Prunera i en Toni Escudero, que es van alçar amb la victòria, mentre que el subcampionat va acabar en mans de Mónica Gómez i Albert Martínez.

TORNEJOS SOLIDARIS: ONCOLLIGA I FAMILIAMIC

Un any més, continuem col·laborant amb entitats de la ciutat per recaptar fons en favor d'una bona causa. A finals d'abril, col·laborem amb FamiliAmic, i el 18 de juny, amb l'Oncolliga. Aquests dos tornejos, ja consolidats, permeten que tots els nostres socis gaudeixin d'una jornada de pàdel mentre alhora contribueixen amb dues associacions locals.

D'una banda, tenim l'Oncolliga Sant Cugat, una entitat que treballa amb determinació per proporcionar els màxims recursos a les persones que pateixen càncer. D'altra banda, col·laborem amb FamiliAmic, una organització amb l'objectiu de promoure la igualtat d'oportunitats i millorar l'adquisició dels drets socials i individuals de les persones

amb discapacitat i les seves famílies.

Aquests esdeveniments no només destaquen la passió pels esports de pàdel a la nostra comunitat, sinó que també subratllen el compromís continu amb les qüestions socials i el suport a aquells que més ho necessiten al nostre poble.

Agraïm profundament als nostres socis per la seva participació entusiasta en aquests esdeveniments benèfics, ja que la seva implicació és fonamental per aconseguir els nostres objectius solidaris. Junts, continuem construint ponts entre l'esport i la solidaritat, demostrant que cada cop podem fer més per la nostra comunitat.



RESULTATS DESTACATS

Aquest apartat serveix com a reconeixement a un any vibrant, carregat de bon pàdel i molts èxits dels nostres socis, alumnes de l'Escola i equips del Club. El 2023 va ser un any ple d'actuacions excepcionals i grans resultats a les pistes, situant el Club en una posició destacada.

RESULTATS DELS EQUIPS DEL CLUB

A continuació us presentem un resum dels èxits i resultats assolits pels equips del Club en les diferents competicions disputades durant l'any 2023. Tots ells van fer un gran treball durant l'any i des del Club volem felicitar-los pels resultats obtinguts i encoratjar-los a continuar treballant com fins ara.

ABSOLUT MASCULÍ A

Ascens a 1^a Categoria de la Lliga Catalana



ABSOLUT MASCULÍ B

Ascens a 4^a Categoria de la Lliga Catalana



ABSOLUT MASCULÍ C

Ascens a 6^a Categoria de la Lliga Catalana



ABSOLUT FEMENÍ A

Ascens a 4^a Categoria de la Lliga Catalana i finalistes de la Copa Catalana 5^a Categoria



ABSOLUT FEMENÍ B

Ascens a 4^a Categoria de la Lliga Catalana i Campiones de la Copa Catalana 5^a Categoria



ABSOLUT FEMENÍ C

Ascens a 6^a Categoria de la Lliga Catalana



VETERANS A

Ascens a 1ª Categoria de la Lliga Catalana de Veterans i Campions de la Copa Catalana en 2ª Categoria



VETERANS B

Mantenen la 3ª Categoria de la Lliga Catalana de Veterans



VETERANS C

Mantenen la 4ª Categoria de la Lliga Catalana de Veterans



VETERANS D

Mantenen la 5ª Categoria de la Lliga Catalana de Veterans



VETERANES A

Mantenen la 1ª Categoria de la Lliga Catalana de Veterans



FEMENÍ INTERCLUBS A

Mantenen la 1ª Categoria de la Lliga Interclubs



FEMENÍ INTERCLUBS B

Ascens a 2ª Categoria de la Lliga Interclubs



FEMENÍ INTERCLUBS C

Ascens a 3ª Categoria de la Lliga Interclubs



FEMENÍ PUBLIDEP A

Mantenen la 2ª Categoria de la Lliga Publidep i Campiones de la 2a categoria de la Copa Publidep



**PIMES
AUTÒNOMS
PROFESSIONALS
NEGOCIS
BOTIGUES
ASSOCIACIONS
ENTITATS SENSE ÀNIM
DE LUCRE**

NECESSITA
ASSESSORAMENT

OBLIDIS
DE LA TRAMITACIÓ
ADMINISTRATIVA



assessoria
gaesa

Carrer de Pierola 3, 1r 1a
08700 Igualada
Tel. 93 805 41 74 / Fax 93 803 93 34
igualada@assessoria-gaesa.com

Passeig de Sant Magí 2-4, 2n 6a
08173 Sant Cugat del Vallès
Tel. 93 674 63 47 / Fax 93 589 24 44
santcugat@assessoria-gaesa.com

SUB 13

4ª posició a la Lliga Menors



SUB 17

5ª posició a la Lliga Menors



ABSOLUT MASCULÍ A

Mantenen la 5ª Categoria del Campionat de Catalunya



ABSOLUT FEMENÍ A

Mantenen la 2ª Categoria del Campionat de Catalunya



ABSOLUT FEMENÍ B

Mantenen la 3ª Categoria del Campionat de Catalunya



VETERANES A

Arriben a semifinals del Campionat de Catalunya de Veteranes



ABSOLUT MASCULÍ A

Passa la fase prèvia del Campionat d'Espanya Absolut i juguen els 4ts de final a Cáceres



VETERANES A

Es converteixen en Campiones de la fase prèvia del Campionat d'Espanya de Veteranes



 fundaciomullor.org

Ajudem a les organitzacions i a les persones a formar-se, i fer efectiva la integració laboral de les persones amb discapacitat.

*Restaurant
Cafeteria*



clubtennis

NATACIÓ SANT CUGAT

Especialitat en arrossos

Menú diari

Menú especial cap de setmana

Paella per emportar a casa

Tlf. de reserves

93 138 48 94

Obert de dilluns a diumenge



WELLNESS FITNESS

WELLNESS FITNESS

El Wellness Fitness ha adquirit una importància vital en la vida dels socis i sòcies del CTNSC. Cada vegada més membres opten per gaudir d'aquesta vessant esportiva per millorar el seu estat físic i mental. Amb l'ajuda del fitness, aconseguim equilibri i vitalitat, reforçant la nostra salut de manera integral.

ACTIVITATS DIRIGIDES

L'àrea de Wellness Fitness del Club està experimentant un moment d'apogeu sense precedents. Amb un rècord històric d'inscripcions, durant l'any 2023 s'han transformat les nostres instal·lacions per a poder oferir un nivell superior de benestar i rendiment. Hem renovat les sales i invertit en nou equipament, assegurant-nos que disposem de les últimes novetats del mercat per poder oferir una oferta amb més de 50 classes setmanals adaptades a totes les edats, gustos i nivells de condició física.

El nostre compromís amb la millora constant es reflecteix en els constants canvis i modificacions de sessions i horaris per tal d'ajustar-nos als horaris i preferències dels nostres socis i sòcies. Les activitats dirigides són el cor del nostre programa, oferint una experiència d'entrenament vibrant i divertida. Durant aquest any, hem introduït noves classes com GAC (glutis, abdominals i cames), Tono Cycling (una combinació



única de treball cardiovascular i de força en una sola sessió) i Stretching (una activitat guiada per millorar la flexibilitat).

Ara, més que mai, el nostre Club és un lloc on el benestar físic i mental es converteix en una prioritat. Des del Club apostem pel Wellness Fitness i volem continuar creixent i evolucionant amb vosaltres, oferint sempre el millor en salut, forma física i diversió.

ENTRENAMENT PERSONAL

Descobreix tot el que et podem oferir amb el servei d'entrenament personal del Club, on el teu benestar és la nostra prioritat principal. Amb el nostre programa d'entrenament personalitzat, t'oferim una oportunitat única d'assolir els teus objectius de fitness, salut i rendiment esportiu d'una manera efectiva i gratificant.

El nostre equip d'entrenadors àmpliament qualificats està al teu servei per guiar-te en cada pas del teu viatge cap a la millora física i mental. Ja sigui que vulguis millorar la teva salut, incrementar el teu rendiment, aprendre tècniques d'entrenament efectives, assolir objectius esportius específics o preparar-te per a qualsevol modalitat esportiva, adaptem els nostres programes d'entrenament per adequar-los a les teves necessitats i aspiracions individuals.

Amb un enfocament personalitzat i utilitzant les últimes tècniques i equipament de primera línia, les sessions d'entrenament personal al nostre club et proporcionen una



experiència única i motivadora. A més, oferim un programa d'entrenament al gimnàs, on un entrenador personal et pot programar les sessions de tot el mes, permetent-te assolir els teus objectius d'una manera estructurada i eficient.

A més de l'entrenament físic, reconeixem l'importància de la nutrició en el teu rendiment global. Per això, també oferim serveis de nutrició esportiva, proporcionant-te consells i orientació personalitzats per optimitzar la teva alimentació i millorar els teus resultats.

Cada sessió d'entrenament està dissenyada tenint en compte els teus interessos, capacitats i limitacions, assegurant-nos que cada pas que facis t'acosti més als teus objectius desitjats.





PROHABITS

YOUR HEALTHY LIFE METHOD

Servei d'entrenament personal individual, duet i en petit grup

(màxim 5 persones)

Objectius personalitzats:

- Reduir el risc de lesions fent el teu esport preferit
- T'ajudem a millorar la teva condició física per rendir més a la pista de pàdel i tenis
- T'entrem per recuperar-te després d'una lesió o d'un llarg temps d'inactivitat
- Horaris: Ens adaptem a la teva agenda de dilluns a divendres de les 7 a les 20 h
- App: et posem deures perquè facis a la sala de fitness o a casa per així complementar el que fas amb el teu entrenador personal.



ENTRENAMIENTO & NUTRICIÓN
& COACHING

www.prohabits.es



ACTIVITATS SOCIALS

ACTIVITATS SOCIALS

Les activitats socials del CTNSC van més enllà de la vessant esportiva de l'entitat, potenciant el caràcter familiar i social que ens caracteritza. Amb esdeveniments per a totes les edats, fomentem la companyonia i la compartició d'experiències, creant vincles duradors entre els nostres socis i sòcies.

CAMPAMENT REIAL I CAVALCADA 2024

El divendres 5 de gener de 2024 al vespre, un grup de 24 nens i nenes van tenir l'oportunitat de pujar a la carrossa del Club i compartir el recorregut de la Cavalcada amb els Reis Mags d'Orient. Tot i les inclemències meteorològiques, la il·lusió es va mantenir intacta, omplint els carrers i barris de Sant Cugat d'un ambient màgic i festiu.

Malgrat l'aparició de la tan necessària pluja, la participació dels nens i nenes en aquesta experiència va ser un èxit, deixant rastres de somriures i moments especials al llarg de tot el recorregut. Tots vam poder assistir a una jornada inoblidable, on la màgia de la nit es va fusionar amb la joia dels més petits, creant un record que perdurarà en el temps.

A més, alguns dels més petits del Club també van poder compartir la màgia que es respirava al Campament Reial organitzat per l'Ajuntament de Sant Cugat.

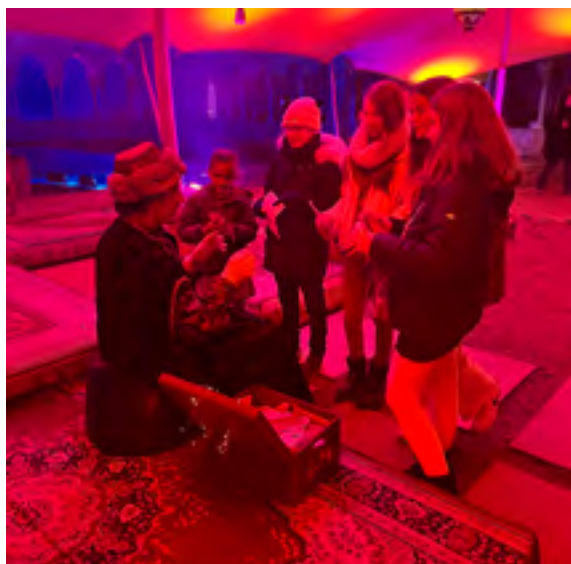

FESTA DE CARNAVAL

El dissabte 25 de febrer de 2023 es va celebrar una increïble tarda de Carnestoltes al Club. Pares i fills van gaudir d'una gran estona plena d'activitats divertides. Els nens van participar en un taller de màscares on van poder demostrar la seva creativitat i fer-se unes màscares úniques i espectaculars.

Després del taller, va arribar l'hora de ballar amb una minidisco on els nens van poder ballar i passar-ho bé. Tot seguit, grans i petits, van gaudir d'una estona de diversió, amb el ja tradicional concurs de disfresses on



es van premiar les dues millors disfresses, i tots els participants van rebre el reconeixement per la seva originalitat i creativitat. Va estar molt renyit, amb un nivell altíssim de participació i va resultar difícil escollir els guanyadors. La festa va continuar amb la master-class de

ball a càrrec de la Marina, on tots van ballar plegats i van demostrar les seves habilitats a la pista de ball.

A més, els més menuts van gaudir d'una xocolatada i els adults d'un petit pica-pica. Va ser una tarda increïble plena d'activitats, música, ball i diversió per a tota la família.

CLOENDA ESCOLES ESPORTIVES

El dissabte 10 de juny, es va celebrar amb gran èxit la festa final de curs de les escoles esportives, un esdeveniment inoblidable que va reunir prop de 150 alumnes en una jornada plena d'activitats i reptes esportius. Aquesta celebració, que va comptar amb el suport del patrocinador principal del Club, Head, va deixar un record inoblidable en tots els assistents.

Els alumnes de les escoles de tennis i pàdel van ser els primers a gaudir d'una àmplia varietat de jocs i competicions. Les activitats van incloure jocs de punteria, competicions per equips i exercicis de repetició, que van posar a prova les habilitats adquirides durant tot l'any. Amb una gran dosi d'emoció i diversió, els alumnes van demostrar la seva destresa i van lluitar per aconseguir els valuosos premis proporcionats per Head.

Per altra banda, els alumnes de l'escola de natació van viure moments únics amb una exhibició realitzada a la piscina exterior del Club. Després d'haver treballat durant tota la temporada amb dedicació i esforç, van mostrar als seus familiars i amics tot el progrés i els coneixements adquirits en cada sessió d'entrenament. L'exhibició va ser l'oportunitat perfecta per mostrar les seves habilitats i el nivell d'aprenentatge assolit.

Els assistents van gaudir d'un dia esportiu





i divertit, on les activitats es van desenvolupar en un ambient alegre i entusiasta, promocionant valors com l'esforç, la superació personal i la passió per l'esport.

Amb la festa final de curs, es va tancar una temporada plena d'èxits i aprenentatge per als seus alumnes. L'esdeveniment va ser una ocasió perfecta per a tots els participants de crear records duradors i reforçar els llaços d'amistat i companyonia que s'han forjat al llarg de l'any.



ESTADES ESTIU

L'estiu de 2023 va omplir el Club de rialles i complicitats amb una nova edició de les activitats d'estiu. Aquesta època de l'any és molt especial, ja que combina la il·lusió i la passió per l'esport en un marc incomparable de natura i de bon ambient. És un moment perfecte per aprofundir en les disciplines esportives que més us agraden i descobrir-ne de noves.

Les activitats d'estiu, esdevenen una oportunitat única perquè els més joves puguin gaudir de la seva passió, fer nous amics i créixer tant físicament com emocionalment. La pràctica esportiva és una font de salut i benestar, i estem compromesos a proporcionar una experiència enriquidora per a tots els participants.



A més, en aquesta edició, vam poder recuperar la tant esperada Acampada. Des del Club, vam poder experimentar una vetllada màgica amb la participació de més de 50 nens i nenes que van decidir passar la nit al bosc amb nosaltres. Va ser una experiència emocionant plena d'activitats i, sobretot, molta diversió!

Volem continuar creant moments màgics i divertits amb tots els nens i nenes que volen gaudir al màxim de les estades d'estiu del Club.

SETMANA ESPORTIVA

L'any 2023 es va estrenar la Setmana Esportiva del Club, una nova proposta per gaudir de l'arribada de l'estiu amb un munt d'activitats apassionants per a grans i petits.

Va començar amb un matí vibrant, amb inflables a la piscina, convertint-la en un paradís de diversió per als més petits, que van gaudir molt de la jornada. Vam continuar amb un emocionant pentatló, en què els participants van mostrar la seva destresa en diferents proves. També vam tenir sessions de competició a la PlayStation, on els joves es van enfrontar en emocionants jocs virtuals. El futbol va ser una de les activitats més entusiastes de la setmana. Primer va ser el torn del Campionat de Futbito, on adults i nens van exhibir les seves habilitats i passió pel joc en emocionants partits. Però no va acabar tot aquí, l'endemà va ser el torn del futbolí, on van poder mostrar la seva destresa en aquest clàssic joc de taula, competint entre ells per aconseguir la victòria. També vam tenir sessions de ping-pong, amb intercanvis ràpids i precisions mil·limètriques.



Va ser una setmana inoblidable, plena de moments de Club, on els infants van tenir l'oportunitat de conèixer nous amics, compartir rialles i crear records que duraran per sempre. La seva participació activa i entusiasta en les activitats esportives va demostrar la seva passió per l'esport i la seva capacitat per treballar en equip. Amb aquesta setmana esportiva, esperem haver proporcionat una experiència gratificant als nens i haver contribuït al seu creixement personal i desenvolupament esportiu.

LA SETMANA DEL CLUB

La Setmana del Club celebrada entre el 12 i el 17 de setembre, ha estat plena d'emocions, diversió i un ambient social immillorable.

Va començar amb dues master class a la piscina, en les quals tots els socis que van voler acompanyar-nos, van poder gaudir dels coneixements de la nostra professora Vanessa en Zumba, una activitat molt arrelada al Club, i vam poder descobrir el Bombag, una novetat que va ser rebuda amb entusiasme i que va posar a prova la nostra resistència física.

Per mantenir-nos refrescats i hidratats, no podia faltar la Kombutxa fresqueta de la mà de Vita&co, que va ser la companyia perfecta mentre gaudíem de les classes i compartíem experiències amb altres socis i sòcies.

La setmana va continuar amb l'esperat concurs de truites, on alguns socis i sòcies del Club van mostrar les seves habilitats culinàries amb truites espectaculars i innovadores. La tasca de triar la millor truita va ser tot un repte, ja que totes eren delicioses i únicament diferents en la seva originalitat.



Els tradicionals campionats de botifarra, mus, dòmino i canasta van oferir tardes d'entreteniment i companyonia. Aquests esdeveniments van ser l'oportunitat perfecta per conèixer millor als altres membres del Club i fomentar el caràcter social de l'entitat. La Setmana del Club també va incloure un tast de vins, gràcies a la col·laboració de Bodegues Ramon Roqueta. Els participants van tenir l'oportunitat de comparar i apreciar les diferències entre tres vins blancs, tres vins negres i un vi dolç. Va ser una experiència enriquidora per als amants del vi i una oportunitat per descobrir nous sabors i aromes. Finalment, per posar punt final a aquesta setmana trepidant, es van realitzar les entregues de premis del Rànquing, del social Absolut, del domino i de la canasta, reconeixent els seus esforços i dedicació.

La Setmana del Club va ser, un cop més, una oportunitat única per connectar, aprendre i gaudir tots plegats.



SOPAR DEL SOCI

El passat divendres 15 de setembre, vam gaudir d'una de les vetllades més especials de la Setmana del Club, el Sopar del Soci.

És ja una tradició anual del Club, ja que també s'aprofita la vetllada per fer l'entrega de les insígnies que commemoren els 25 o 50 anys d'antiguitat dels nostres socis i sòcies.

Es va celebrar, un any més, al Teatre del Club i l'àpat va ser a càrrec de la restauració del Club. Enguany, es va fer l'entrega de 19 insígnies, 16 de 25 anys i 3 de 50 anys.

Celebrant 25 anys

Marta Ballvé i Pedro Gómez

David Carrion i Núria Fatjo

Mònica Capell i Carlos Garriga

Marta Ventura i Josep Palanques

Jordi Javier Massana

Alicia Massana i Jordi Navarro

Oriol Persiva i Elena Rusiñol

Laura García i Oriol Millán

Jordi Guix i Alícia Díaz

Jesús González-Tarrio i Luchana Aguilar

Cristina Molina

Carlos Agustí i Marta Prats

Emma Tojo i Juan Serra

Edu Rodríguez i Noemí García-Falces

Fausto Sánchez i Anna Gloria Cortés

Jaume Parcerisa i Montserrat Rota



Celebrant 50 anys

Juan Canada i Roser Llaneras

Josep Masdeu i Maria Roselló

Jose Luís Hidalgo i Concepción Corral



HALLOWEEN AL CLUB

El dissabte 28 d'octubre, l'ambient de Halloween es va apoderar del Club i ens va oferir una tarda terrorífica carregada d'activitats per a grans i petits.

La jornada va començar amb una activitat creativa, on els més petits van tenir l'oportunitat de confeccionar els seus propis fanalets terrorífics. Aquesta activitat, a part de ser divertida en si mateixa, els va proporcionar un complement perfecte per il·luminar el seu camí mentre anaven de casa a casa demanant dolços, una de les tradicions que més els agrada de Halloween.

A continuació, va tenir lloc una de les novetats d'aquest any: la sessió d'Story Time organitzada per Kids&Us. Els nens i nenes del Club van tenir l'oportunitat d'endinsar-se en la fascinant història del "Trick or Treat" de la senyora Hallws. Amb històries emocionants i



personatges captivadors, els petits membres del Club van ser transportats a un món ple de misteri i imaginació. Per tancar aquesta jornada tan especial, vam poder gaudir plegats d'una sèrie de

jocs de taula adaptats a totes les edats. Els participants van tenir l'oportunitat de descobrir jocs nous, buscar monstres i, el que és més important, fer nous amics al Club.

EQUIPACIÓ DEL CLUB

Descobreix com l'equipació del Club Tennis Natació Sant Cugat pot realçar la teva presència en qualsevol escenari esportiu. Amb una gamma de productes de primera de la mà de Head, un fabricant líder mundial en equipament esportiu, assegurem la més alta qualitat en cada peça personalitzada amb els colors del Club.

L'ús de la equipació, no només és una qüestió de representació del Club, sinó també una expressió del teu compromís personal amb la història d'una entitat com la nostra. Cada detall, des de la comoditat dels materials fins



al disseny estil·litzat, està pensat per garantir que et sentis confiat i preparat per enfrontar-te a qualsevol repte esportiu.

A més, la nostra col·lecció d'equipacions no només és apta per a la competició, sinó també per a les ocasions més casuals i socials.

Aprofita la nostra associació amb Head per aconseguir equipament d'alta qualitat a un preu especial per als socis del CTNSC. No només estaràs vestit per a l'èxit, sinó que també seràs part d'una tradició d'excel·lència esportiva reconeguda. Compra la teva equipació a la Botiga del Club!

NOU SISTEMA D'ELECTROPORACIÓ

Al Club estem fent grans avanços en el nostre compromís amb la qualitat de l'aigua i el benestar dels nostres socis i sòcies. Durant l'any 2023, hem implementat un nou sistema de tractament de l'aigua per a la piscina i l'SPA, conegut com a electroporació.

Aquest sistema innovador utilitza camps elèctrics per eliminar les bacteries i l'oxidació avançada per eliminar la matèria orgànica, tot creant clor actiu a partir de l'aigua. Això no només garanteix una millor desinfecció de l'aigua, sinó que també presenta múltiples avantatges ambientals i

de salut.

És un sistema sostenible i curós amb el medi ambient, ja que elimina la necessitat de fer servir productes químics agressius per tractar l'aigua. A més, suposa un estalvi significatiu tant en aigua com en gas, contribuint a la nostra missió de ser una entitat més ecològica i responsable.

Els canvis resultants són notables: l'aigua de la

piscina i el SPA és més cristal·lina, sense olors ni sabors indesitjats. Els nedadors gaudeixen d'una experiència més còmoda i segura, sense les molèsties habituals als ulls, la pell o les vies respiratòries.

Amb aquesta innovació, continuem liderant el camí cap a un entorn més saludable i sostenible per a tots els socis i sòcies del Club.





ENVOLTA'T DE NATURALES

Amb bon criteri, el Club Tennis Natació Sant Cugat ha tingut sempre molta cura de l'aspecte i la conservació dels seus espais exteriors.

A Garden Tona se'ns confia els treballs de manteniment i paisatgisme de la jardineria del Club Tennis Natació Sant Cugat.

Tenim com a objectiu tornar el contacte amb la naturalesa, experimentant amb els espais exteriors, sempre des del respecte, la sensibilitat i sobretot protegint i conservant la biodiversitat.

A Garden Tona, us podem ajudar a aconseguir un jardí únic i inspirador.



Carretera Manresa, 59
08551 Tona (Barcelona) · Tel. 938870076

WWW.GARDENTONA.COM

Creem entorns verds.



Soluciones de climatización superiores



Aire acondicionado

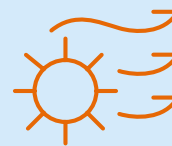

Calefacción



ACS



Domèstic - Comercial - Industrial

Gestió i serveis d'instal·lacions INSA, S.L.

Projectes, instal·lacions i manteniments

 c/ Milà i Fontanals 32, 08205 Sabadell

 insa@insa.cat

 **937 121 417**

www.insa.cat